

# Technické parametry TOP – GM

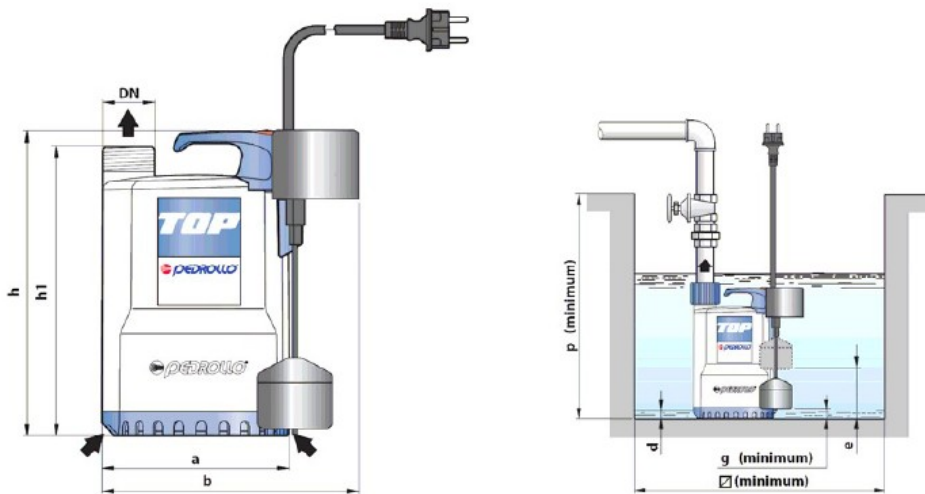

Rozměry čerpadel

TYP ČERPADLA	DN 2	ROZMĚRY mm										Kg	
		a	b	h	hl	d	e	g	p	□ min.			
1-fázové													
TOP 1-GM	1 1/4"	152	200	257	237	14	105	25	350	220		4,6	
TOP 2-GM												5,3	
TOP 3-GM				287	267		135					6,7	

Pracovní charakteristiky

TYP ČERPADLA	Výkon kW	Q m <sup>3</sup> /h l/min	H (m)													
			0	1,2	2,4	3,6	4,8	6	7,2	8,4	9,6	10,8	12	13,2	14,4	15,6
1-fázové			0	20	40	60	80	100	120	140	160	180	200	220	240	260
TOP 1-GM	0,25	H (m)	7	6	5,5	4,5	4	3	2,5	1,8	1	-	-	-	-	
TOP 2-GM	0,37		9	8	7,5	6,5	6	5,5	4,5	4	3	2,5	1,8	1	-	
TOP 3-GM	0,55	10,5	10	9	8,8	8	7,5	6,5	6	5,5	4,8	4	3,5	2,5	2	

1	Plášť čerpadla	Technopolymer
2	Sací koš	Technopolymer
3	Kryt sání	nerezavějící ocel
4	Rozvaděč	Technopolymer
5	Otevřené oběžné kolo	Noryl GFN2V
6	Plášť motoru	nerezavějící ocel
7	Víko motoru	nerezavějící ocel
8	Hřídel čerpadla	nerezavějící ocel
9	Mechanická ucpávka	keramika/uhlík/NBR AR-12R
10	Gufero	12x19x5
11	Kuličková ložiska	6201 ZZ
12	Kondenzátor	
13	Elektromotor	
14	Ručka vč. 5m přívodního kabelu a plovákového spínače	
15	Hadicový nátrubek	

